

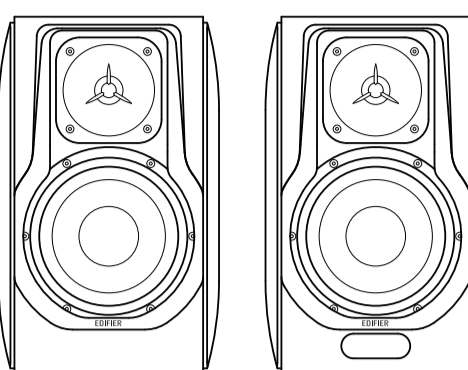

S3000MKII Active Speaker



Quick Start Guide

Manual Edition 1.0, November 2023
IB-200-S3000K-01

For more information, please visit our website:

www.edifier.com



@Edifierglobal @Edifier_Global @Edifier_Global

EDIFIER ConneX app



Model: EDF100078

Edifier International Limited
P.O. Box 6264
General Post Office
Hong Kong
Tel: +852 2522 6899
Fax: +852 2522 1989
© 2023 Edifier International Limited. All rights reserved.
Printed in China

NOTICE:
For the need of technical improvement and system upgrade, information contained herein may be subject to change from time to time without prior notice.
Products of EDIFIER will be customized for different applications. Pictures and illustrations shown in this manual may be slightly different from actual product. If any difference is found, the actual product prevails.

EN Power output, L/R (Tweeter) 8W+8W, L/R (Mid-range and bass) 120W+120W Frequency response: 38Hz-40kHz
RU Мощност выхода, L/R (Твиттер) 8 Вт+8 Вт, L/R (Средний диапазон и бас) 120 Вт+120 Вт Частотный диапазон: 38 Гц-40 кГц
JP 出力電圧, L/R (ツイーター) 8W+8W, L/R (ミッドレンジとバス) 120W+120W 再生周波数帯域: 38Hz-40kHz
CN 额定输出功率, L/R (高音) 8W+8W, L/R (中低音) 120W+120W 频率响应范围: 38Hz-40kHz
TR Güç çıkışı, L/R (Tweeter) 8W+8W, L/R (Orta ve düşük frekanslar) 120W+120W Ses yansıtma aralığı: 38Hz-40kHz
VN Công suất đầu ra, Tweeter (Âm thanh cao) 8W+8W, Tweeter (Âm thanh trung và âm trầm) 120W+120W Dải tần số âm thanh: 38Hz-40kHz
THAI วัตต์กำลังออก, Tweeter (เสียงแหลม) 8W+8W, Tweeter (เสียงกลางและเสียงต่ำ) 120W+120W ช่วงความถี่เสียง: 38Hz-40kHz
UKR Потужність вихідної потужності, Tweeter (високий діапазон) 8 Вт + 8 Вт, L/R (Середній діапазон та бас) 120 Вт + 120 Вт Діапазон частот: 38 Гц - 40 кГц
KZ Житий шықатыс шығыс L/R (Төгізгі дыбыс) 8 Вт + 8 Вт, L/R (Орта және төмен жиілік бас) 120 Вт + 120 Вт Жылжы отаны жауап: 38 Гц - 40 кГц
HEB מוצא כוח יציב, L/R (טוויטר) 8 וואט + 8 וואט, L/R (ביניים ותחתון) 120 וואט + 120 וואט תגובת תדר: 38 ג'רץ - 40 ק'רץ

EN Note:
• Images are for illustrative purposes only and may differ from the actual product.
• The bundled USB connecting cable is for audio streaming only. Do not use it for device charging.
• For the need of technical improvement and system upgrade, information and specifications contained herein may be slightly different from actual product. If any difference is found, the actual product prevails.

RU Примечание:
• Изображения предназначены для справки. Конструкция может отличаться.
• Проприетарный соединительный кабель USB предназначен только для потоковой передачи звука. Не используйте его для зарядки устройства.
• В связи с необходимостью технического усовершенствования и обновления системы, информация и спецификации, содержащиеся в настоящем руководстве, могут отличаться от информации на фактическом продукте. В случае различий приоритет отдается реальному устройству.
JP 注意:
• 画像は参考用であり、実際の製品と異なる場合があります。
• 付属のUSB接続ケーブルはオーディオストリーミング専用です。デバイス充電には使用しないでください。
• 技術的改善やシステムアップグレードの必要に応じて、ここに記載されている情報や仕様は実際の製品と異なる場合があります。異なる場合は、実際の製品が優先となります。

CN 注意:
• 本手册中的所有图片仅供参考，可能与实际产品存在差异。
• 本手册中的所有规格仅供参考，可能与实际产品存在差异。
TR Not:
• Resimler sadece referans amaçlıdır ve gerçek ürünle farklı olabilir.
VN Lưu ý:
• Hình ảnh chỉ mang tính chất minh họa và có thể khác biệt so với thực tế.
THAI หมายเหตุ:
• รูปภาพเป็นเพียงข้อมูลอ้างอิงเท่านั้น และอาจแตกต่างจากผลิตภัณฑ์จริงได้
UKR Звернення:
• Зображення мають лише ілюстративний характер і можуть відрізнятися від фактичного продукту.
KZ Атырау:
• Суреттер тек қана иллюстрациялық мақсатта берілген және нақты өніммен сәйкес болуы мүмкін.
HEB הערה:
• תמונות הן למטרות מידע בלבד ואינן בהכרח משקפות את המוצר האמיתי.
• המפרט המוצג כאן הוא למטרות מידע בלבד ואיננו מבטיח כי המפרט יישאר זהה לאורך זמן.
• לצורך מידע נוסף, אנא פנה לדף המפרט של המוצר.

EN Note:
• Images are for illustrative purposes only and may differ from the actual product.
• The bundled USB connecting cable is for audio streaming only. Do not use it for device charging.
• For the need of technical improvement and system upgrade, information and specifications contained herein may be slightly different from actual product. If any difference is found, the actual product prevails.

RU Примечание:
• Изображения предназначены для справки. Конструкция может отличаться.
• Проприетарный соединительный кабель USB предназначен только для потоковой передачи звука. Не используйте его для зарядки устройства.
• В связи с необходимостью технического усовершенствования и обновления системы, информация и спецификации, содержащиеся в настоящем руководстве, могут отличаться от информации на фактическом продукте. В случае различий приоритет отдается реальному устройству.
JP 注意:
• 画像は参考用であり、実際の製品と異なる場合があります。
• 付属のUSB接続ケーブルはオーディオストリーミング専用です。デバイス充電には使用しないでください。
• 技術的改善やシステムアップグレードの必要に応じて、ここに記載されている情報や仕様は実際の製品と異なる場合があります。異なる場合は、実際の製品が優先となります。

CN 注意:
• 本手册中的所有图片仅供参考，可能与实际产品存在差异。
• 本手册中的所有规格仅供参考，可能与实际产品存在差异。
TR Not:
• Resimler sadece referans amaçlıdır ve gerçek ürünle farklı olabilir.
VN Lưu ý:
• Hình ảnh chỉ mang tính chất minh họa và có thể khác biệt so với thực tế.
THAI หมายเหตุ:
• รูปภาพเป็นเพียงข้อมูลอ้างอิงเท่านั้น และอาจแตกต่างจากผลิตภัณฑ์จริงได้
UKR Звернення:
• Зображення мають лише ілюстративний характер і можуть відрізнятися від фактичного продукту.
KZ Атырау:
• Суреттер тек қана иллюстрациялық мақсатта берілген және нақты өніммен сәйкес болуы мүмкін.
HEB הערה:
• תמונות הן למטרות מידע בלבד ואינן בהכרח משקפות את המוצר האמיתי.
• המפרט המוצג כאן הוא למטרות מידע בלבד ואיננו מבטיח כי המפרט יישאר זהה לאורך זמן.
• לצורך מידע נוסף, אנא פנה לדף המפרט של המוצר.

EN Note:
• Images are for illustrative purposes only and may differ from the actual product.
• The bundled USB connecting cable is for audio streaming only. Do not use it for device charging.
• For the need of technical improvement and system upgrade, information and specifications contained herein may be slightly different from actual product. If any difference is found, the actual product prevails.

RU Примечание:
• Изображения предназначены для справки. Конструкция может отличаться.
• Проприетарный соединительный кабель USB предназначен только для потоковой передачи звука. Не используйте его для зарядки устройства.
• В связи с необходимостью технического усовершенствования и обновления системы, информация и спецификации, содержащиеся в настоящем руководстве, могут отличаться от информации на фактическом продукте. В случае различий приоритет отдается реальному устройству.
JP 注意:
• 画像は参考用であり、実際の製品と異なる場合があります。
• 付属のUSB接続ケーブルはオーディオストリーミング専用です。デバイス充電には使用しないでください。
• 技術的改善やシステムアップグレードの必要に応じて、ここに記載されている情報や仕様は実際の製品と異なる場合があります。異なる場合は、実際の製品が優先となります。

CN 注意:
• 本手册中的所有图片仅供参考，可能与实际产品存在差异。
• 本手册中的所有规格仅供参考，可能与实际产品存在差异。
TR Not:
• Resimler sadece referans amaçlıdır ve gerçek ürünle farklı olabilir.
VN Lưu ý:
• Hình ảnh chỉ mang tính chất minh họa và có thể khác biệt so với thực tế.
THAI หมายเหตุ:
• รูปภาพเป็นเพียงข้อมูลอ้างอิงเท่านั้น และอาจแตกต่างจากผลิตภัณฑ์จริงได้
UKR Звернення:
• Зображення мають лише ілюстративний характер і можуть відрізнятися від фактичного продукту.
KZ Атырау:
• Суреттер тек қана иллюстрациялық мақсатта берілген және нақты өніммен сәйкес болуы мүмкін.
HEB הערה:
• תמונות הן למטרות מידע בלבד ואינן בהכרח משקפות את המוצר האמיתי.
• המפרט המוצג כאן הוא למטרות מידע בלבד ואיננו מבטיח כי המפרט יישאר זהה לאורך זמן.
• לצורך מידע נוסף, אנא פנה לדף המפרט של המוצר.

EN Note:
• Images are for illustrative purposes only and may differ from the actual product.
• The bundled USB connecting cable is for audio streaming only. Do not use it for device charging.
• For the need of technical improvement and system upgrade, information and specifications contained herein may be slightly different from actual product. If any difference is found, the actual product prevails.

RU Примечание:
• Изображения предназначены для справки. Конструкция может отличаться.
• Проприетарный соединительный кабель USB предназначен только для потоковой передачи звука. Не используйте его для зарядки устройства.
• В связи с необходимостью технического усовершенствования и обновления системы, информация и спецификации, содержащиеся в настоящем руководстве, могут отличаться от информации на фактическом продукте. В случае различий приоритет отдается реальному устройству.
JP 注意:
• 画像は参考用であり、実際の製品と異なる場合があります。
• 付属のUSB接続ケーブルはオーディオストリーミング専用です。デバイス充電には使用しないでください。
• 技術的改善やシステムアップグレードの必要に応じて、ここに記載されている情報や仕様は実際の製品と異なる場合があります。異なる場合は、実際の製品が優先となります。

CN 注意:
• 本手册中的所有图片仅供参考，可能与实际产品存在差异。
• 本手册中的所有规格仅供参考，可能与实际产品存在差异。
TR Not:
• Resimler sadece referans amaçlıdır ve gerçek ürünle farklı olabilir.
VN Lưu ý:
• Hình ảnh chỉ mang tính chất minh họa và có thể khác biệt so với thực tế.
THAI หมายเหตุ:
• รูปภาพเป็นเพียงข้อมูลอ้างอิงเท่านั้น และอาจแตกต่างจากผลิตภัณฑ์จริงได้
UKR Звернення:
• Зображення мають лише ілюстративний характер і можуть відрізнятися від фактичного продукту.
KZ Атырау:
• Суреттер тек қана иллюстрациялық мақсатта берілген және нақты өніммен сәйкес болуы мүмкін.
HEB הערה:
• תמונות הן למטרות מידע בלבד ואינן בהכרח משקפות את המוצר האמיתי.
• המפרט המוצג כאן הוא למטרות מידע בלבד ואיננו מבטיח כי המפרט יישאר זהה לאורך זמן.
• לצורך מידע נוסף, אנא פנה לדף המפרט של המוצר.

EN Note:
• Images are for illustrative purposes only and may differ from the actual product.
• The bundled USB connecting cable is for audio streaming only. Do not use it for device charging.
• For the need of technical improvement and system upgrade, information and specifications contained herein may be slightly different from actual product. If any difference is found, the actual product prevails.

RU Примечание:
• Изображения предназначены для справки. Конструкция может отличаться.
• Проприетарный соединительный кабель USB предназначен только для потоковой передачи звука. Не используйте его для зарядки устройства.
• В связи с необходимостью технического усовершенствования и обновления системы, информация и спецификации, содержащиеся в настоящем руководстве, могут отличаться от информации на фактическом продукте. В случае различий приоритет отдается реальному устройству.
JP 注意:
• 画像は参考用であり、実際の製品と異なる場合があります。
• 付属のUSB接続ケーブルはオーディオストリーミング専用です。デバイス充電には使用しないでください。
• 技術的改善やシステムアップグレードの必要に応じて、ここに記載されている情報や仕様は実際の製品と異なる場合があります。異なる場合は、実際の製品が優先となります。

CN 注意:
• 本手册中的所有图片仅供参考，可能与实际产品存在差异。
• 本手册中的所有规格仅供参考，可能与实际产品存在差异。
TR Not:
• Resimler sadece referans amaçlıdır ve gerçek ürünle farklı olabilir.
VN Lưu ý:
• Hình ảnh chỉ mang tính chất minh họa và có thể khác biệt so với thực tế.
THAI หมายเหตุ:
• รูปภาพเป็นเพียงข้อมูลอ้างอิงเท่านั้น และอาจแตกต่างจากผลิตภัณฑ์จริงได้
UKR Звернення:
• Зображення мають лише ілюстративний характер і можуть відрізнятися від фактичного продукту.
KZ Атырау:
• Суреттер тек қана иллюстрациялық мақсатта берілген және нақты өніммен сәйкес болуы мүмкін.
HEB הערה:
• תמונות הן למטרות מידע בלבד ואינן בהכרח משקפות את המוצר האמיתי.
• המפרט המוצג כאן הוא למטרות מידע בלבד ואיננו מבטיח כי המפרט יישאר זהה לאורך זמן.
• לצורך מידע נוסף, אנא פנה לדף המפרט של המוצר.

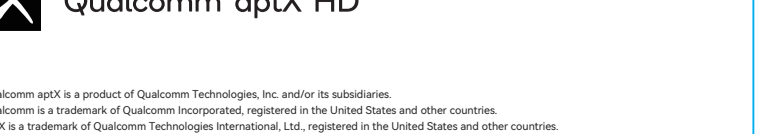
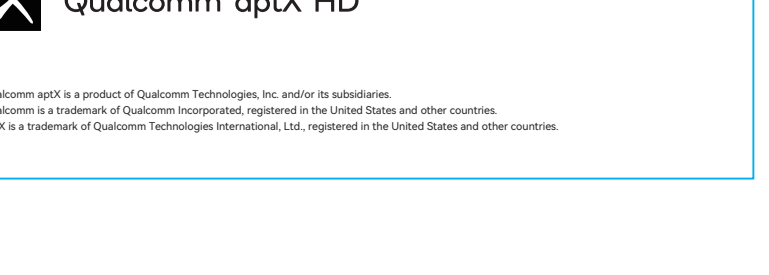
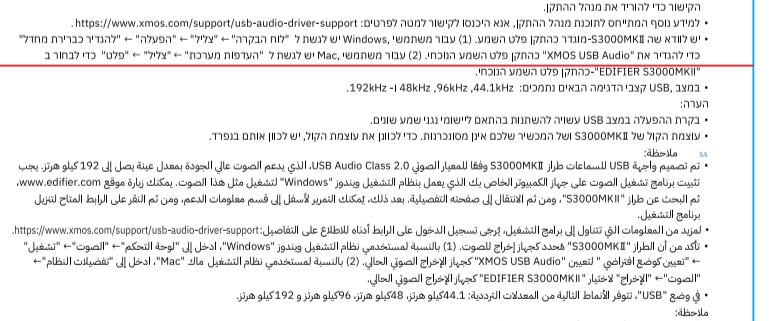
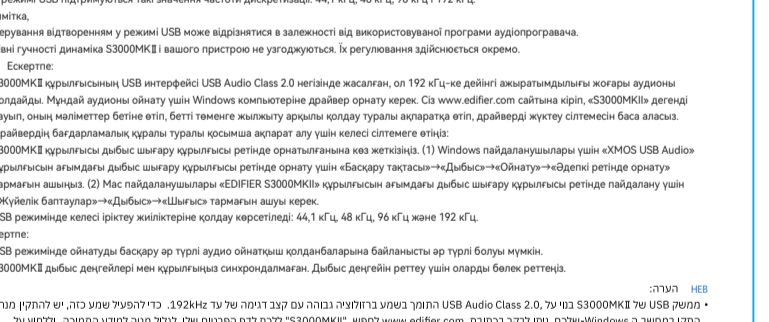
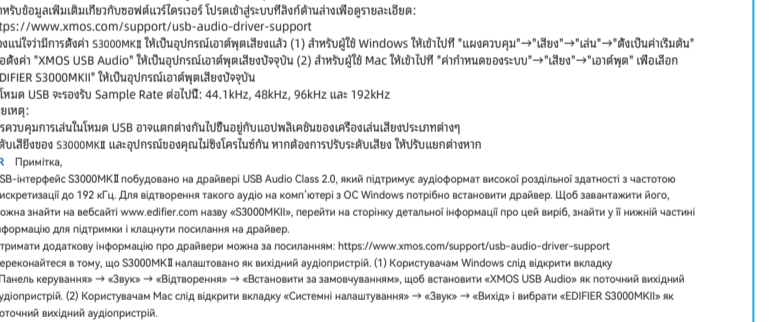
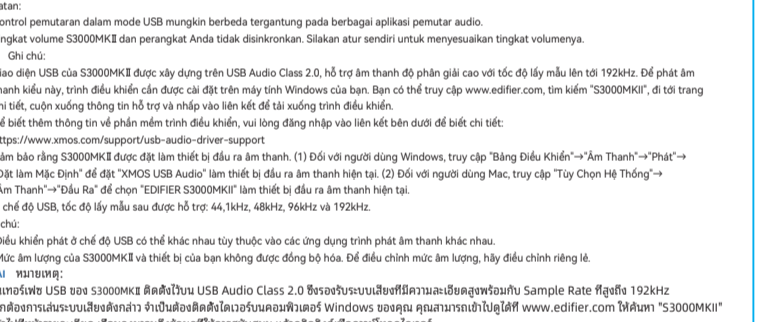
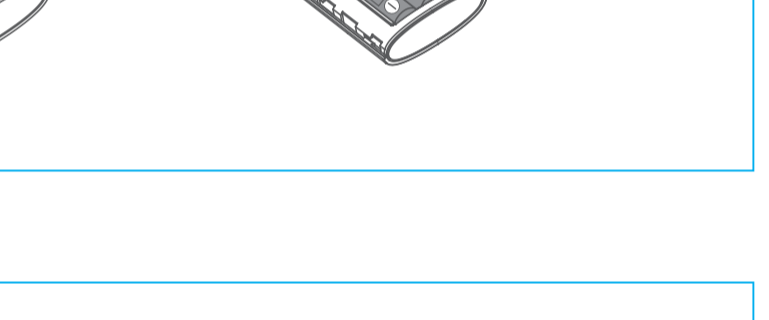
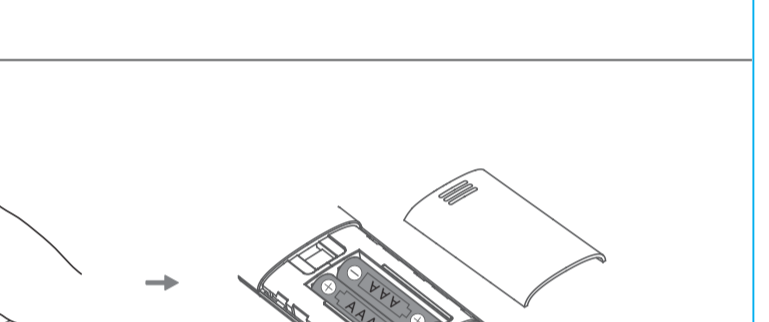
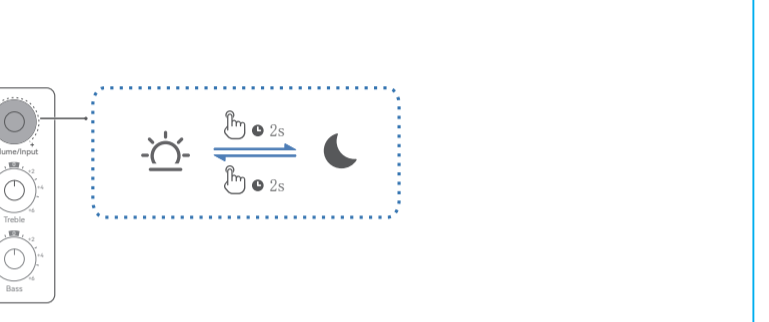
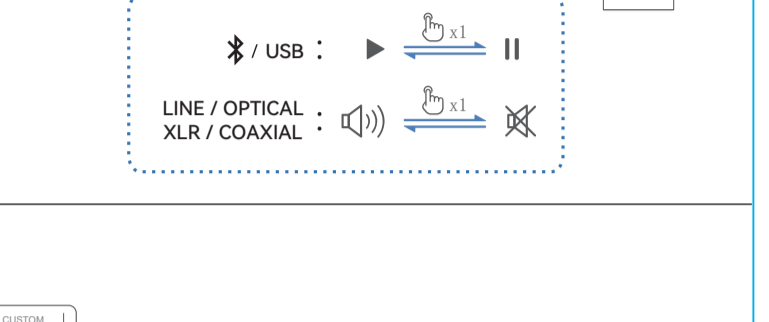
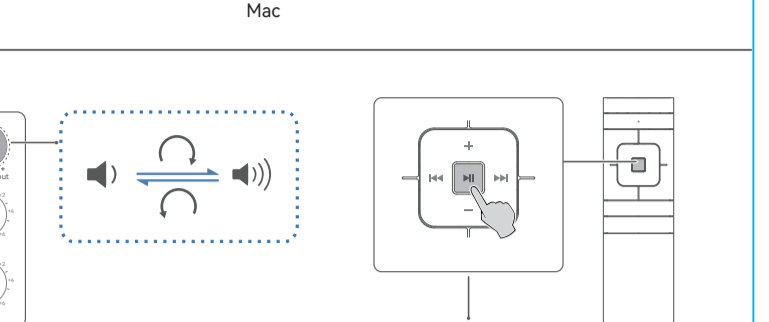
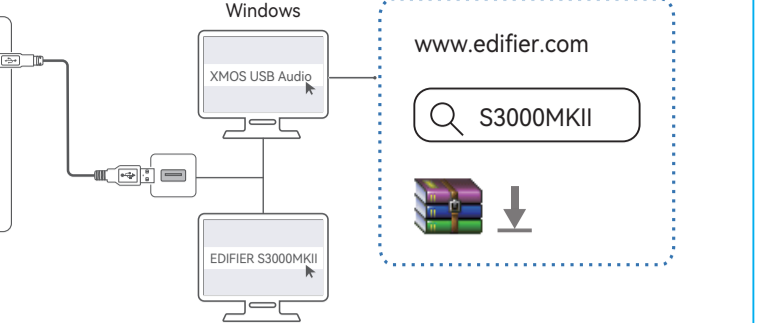
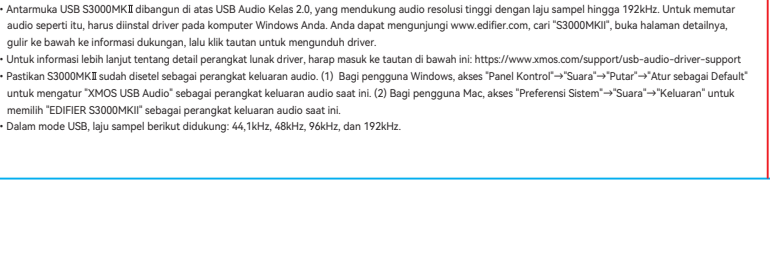
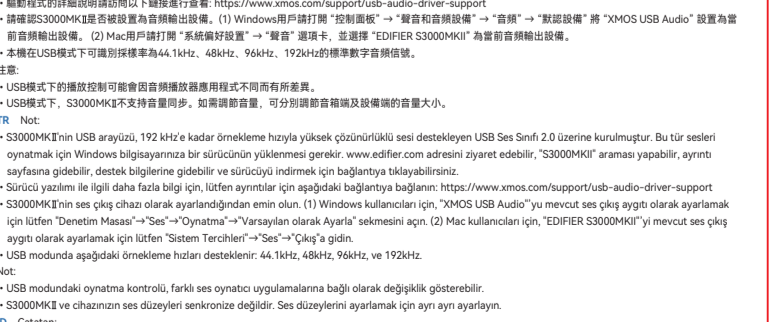
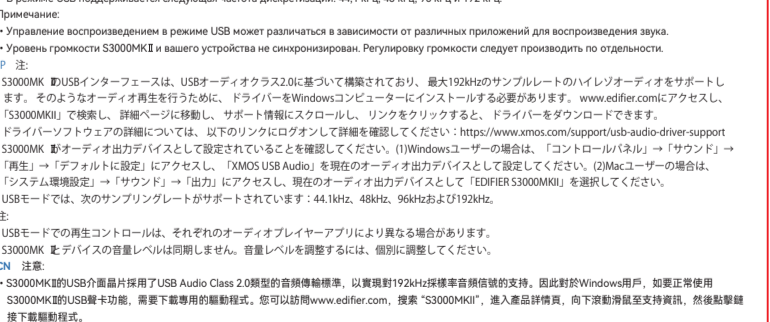
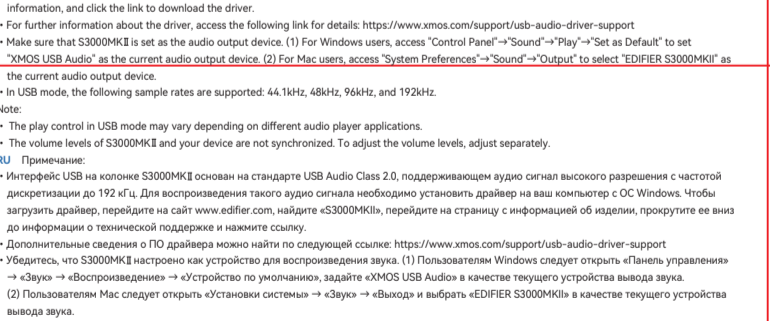
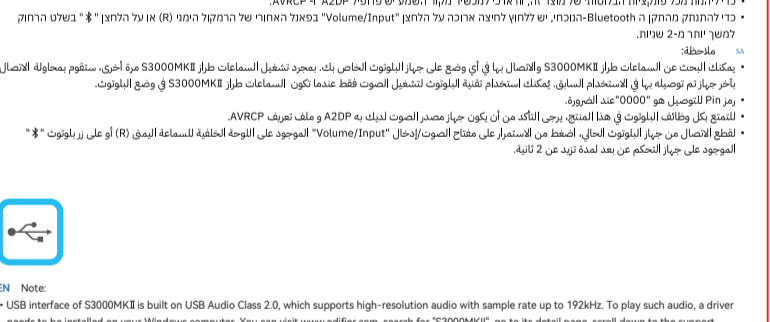
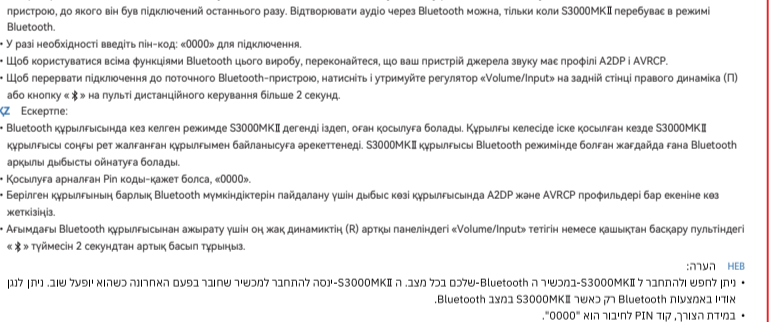
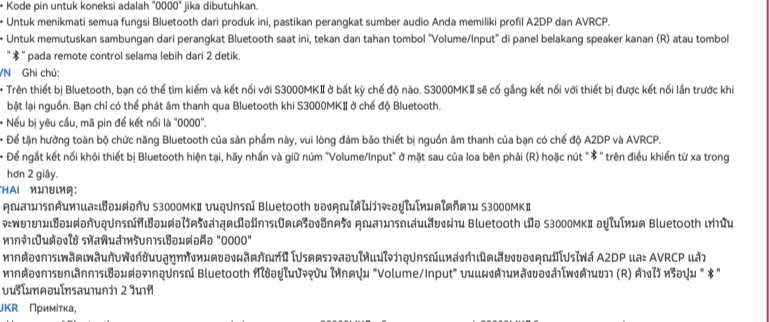
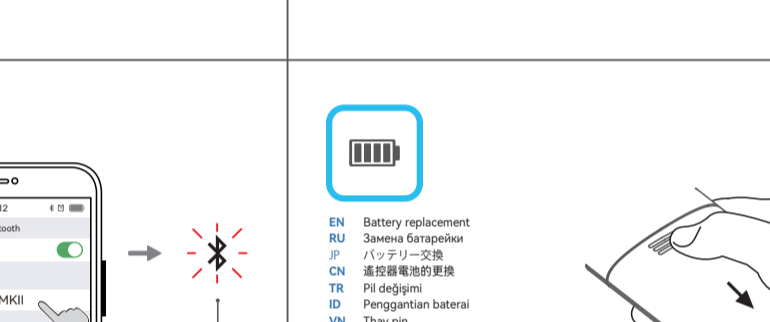
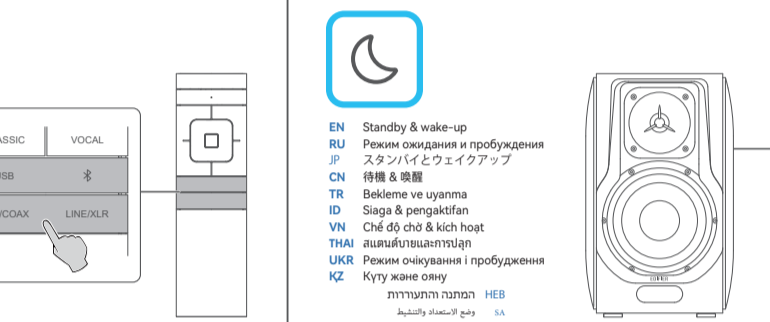
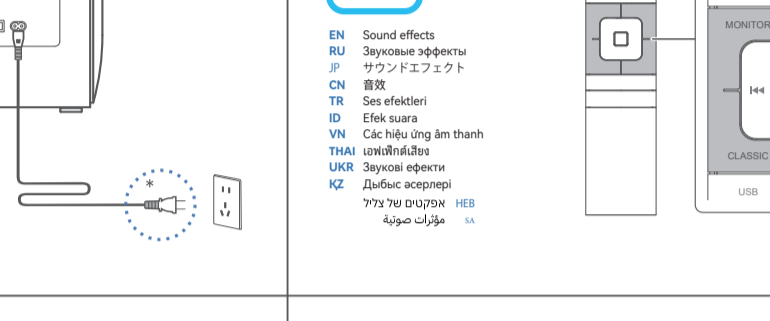
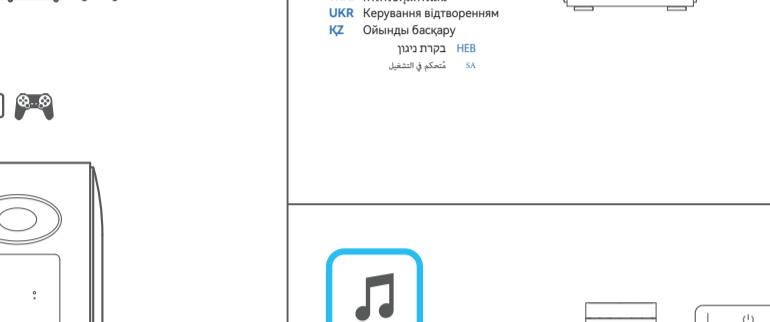
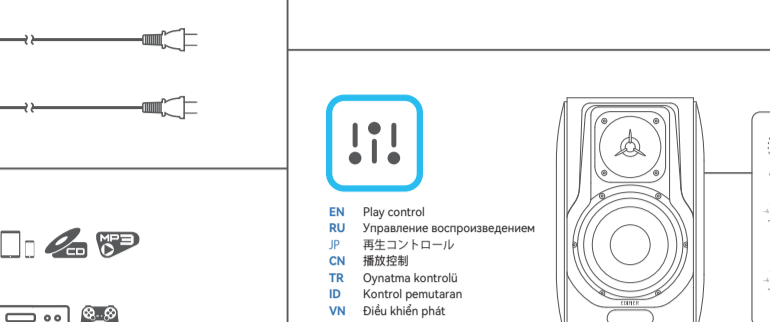
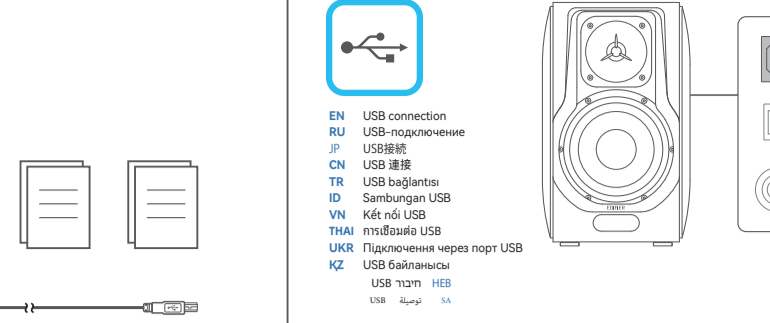
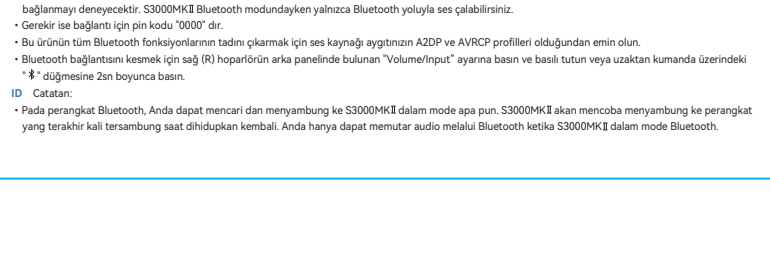
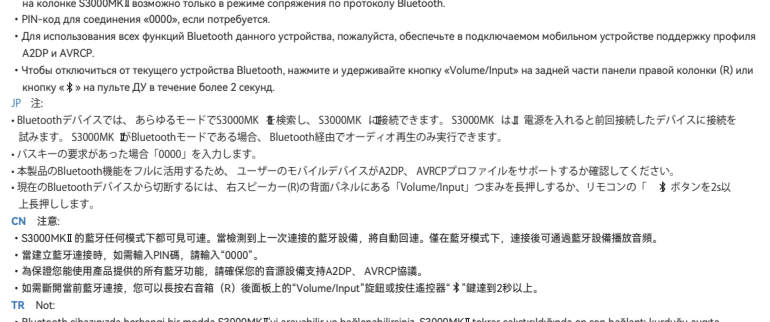
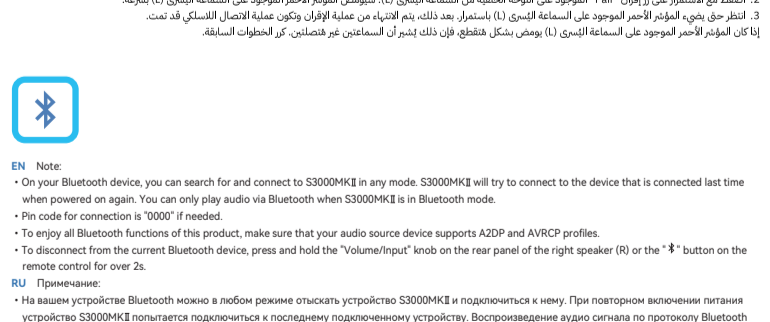
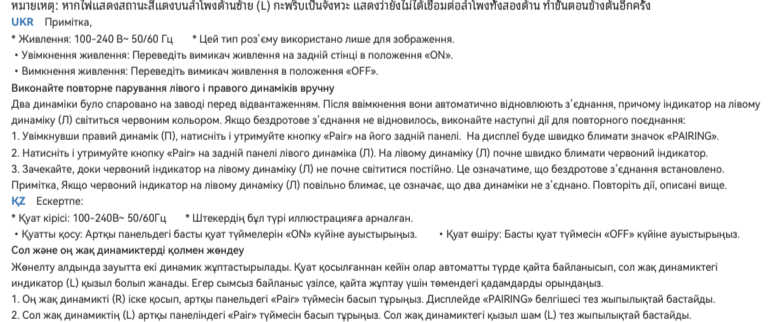
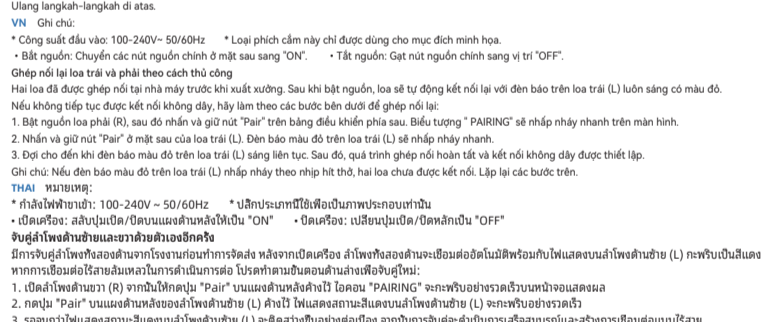
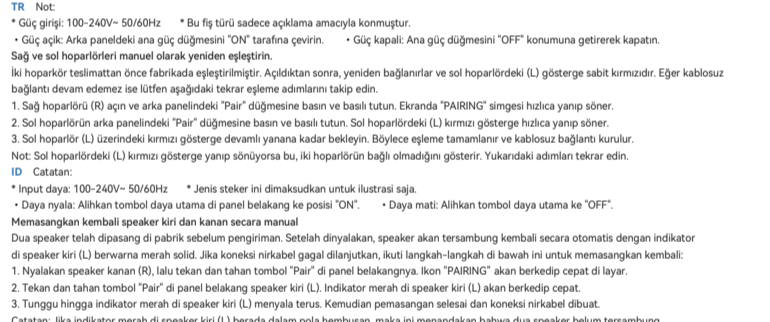
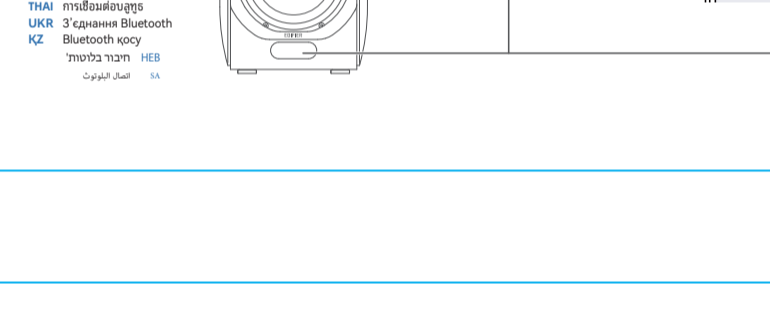
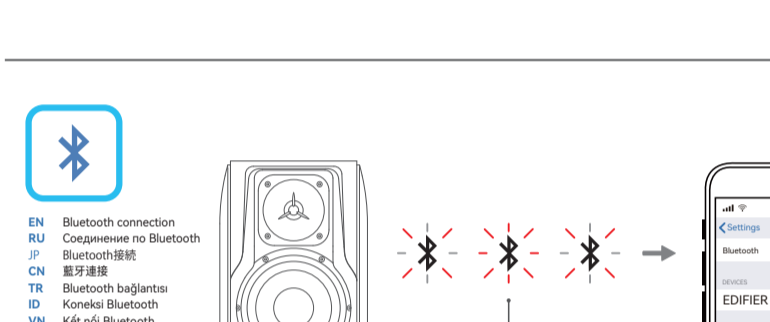
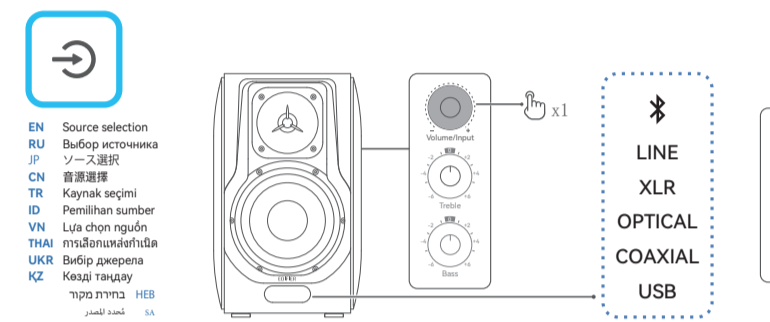
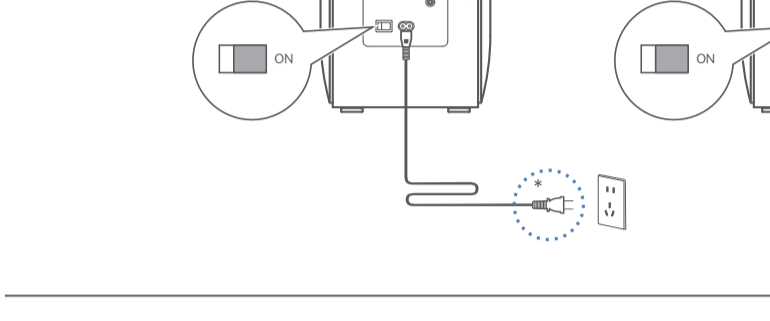
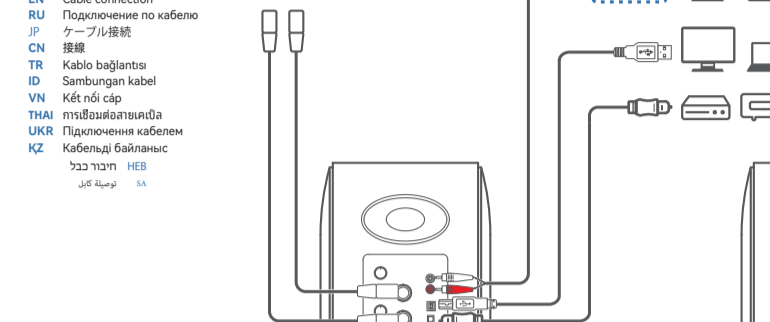
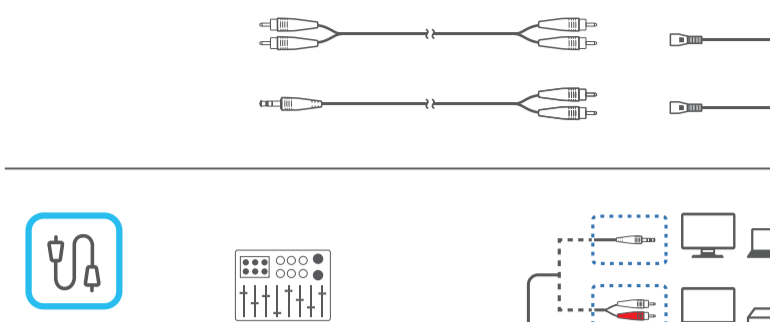
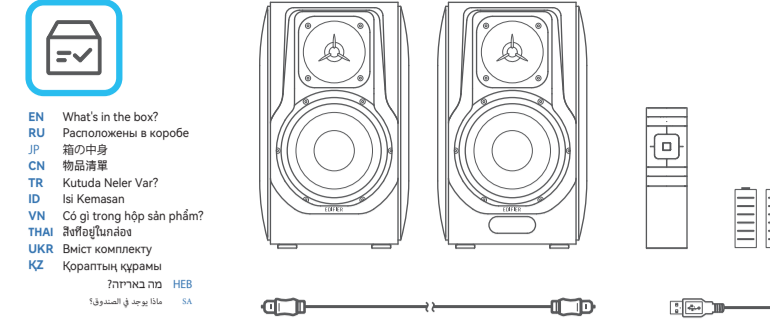

Qualcomm aptX is a trademark of Qualcomm Technologies, Inc. and/or its subsidiaries. Edifier is a trademark of Edifier Incorporated, registered in the United States and other countries. aptX is a trademark of Qualcomm Technologies International, Ltd., registered in the United States and other countries.